

## **Cisco IP-telefon 7905G og 7912G til Cisco CallManager 4.1(3)**

**LICENS OG GARANTI INKLUDERET**

### **Hovedsæde**

Cisco Systems, Inc.  
170 West Tasman Drive  
San Jose, CA 95134-1706  
USA  
<http://www.cisco.com>  
Tlf: +1 408 526-4000  
+1 800 553-NETS (6387)  
Fax: +1 408 526-4100





## Justering af lydstyrken

Hvis du vil...	Skal du...
Justere lydstyrken for et opkald	Trykke på Lydstyrke-tasten under et opkald, eller når du hører en ringetone. Tryk på <b>Gem</b> for at gemme den nye lydstyrke som standard for højttaler eller håndsæt.
Justere lydstyrken for ringetonen	Trykke på Lydstyrke-tasten, mens håndsættet er i holderen.

## Ændring af ringetonen

Tryk på tasten **Menu**, og vælg **Indstillinger > Ringetype**. Rul gennem ringetyperne, og tryk på **Afspil** for at høre de valgte ringetyper. Tryk på **Vælg** og **OK**, når du har den ønskede ringetype.

## Forklaring til knapper

Lydstyrke    Navigation    Hold    Menu



Copyright © 2005 Cisco Systems, Inc. Alle rettigheder forbeholdes. Cisco, Cisco IOS, Cisco Systems og Cisco Systems-logoet er registrerede varemærker tilhørende Cisco Systems, Inc. eller dets associerede eller tilknyttede virksomheder i USA og visse andre lande. Alle andre mærker, navne eller varemærker, der er nævnt i dette dokument eller på websiden, tilhører deres respektive ejere. Brugen af ordet "partner" angiver ikke et kompagniskab mellem Cisco og andre virksomheder. (0501R)



## Cisco IP-telefon 7905G/7912G

### Cisco CallManager 4.1(3)

Definitioner på programtaster  
Omstilling af et opkald  
Oprettelse af conferenceopkald  
Brug af hurtigkald  
Brug af viderestilling  
Visning og oprettelse af opkald  
Justering af lydstyrken  
Ændring af ringetonen  
Forklaring til knapper

## Definitioner på programtaster

<b>Afvis</b>	Send et indgående opkald til beskedsystemet
<b>AGrSv</b>	Besvar et opkald på et lokalnummer i andre tilknyttede grupper
<b>Fjern</b>	Fjern en konferencedeltager
<b>FjSenKo</b>	Udelad seneste deltager i conferenceopkaldet
<b>Forbind</b>	Forbind flere opkald på én linje
<b>GrSv 2</b>	Besvar et opkald på et lokalnummer i en anden gruppe
<b>GrSvar</b>	Besvar et opkald på et andet lokalnummer i gruppen
<b>HøjtFr</b>	Deaktiver højttaleren
<b>Højtal</b>	Aktiver højttaleren
<b>kBrydIn</b>	Start conferencekald på en delt linje
<b>Konfer.</b>	Opret et conferenceopkald
<b>KonfLst</b>	Se konferencedeltagere
<b>KortNr</b>	Ring op vha. et indeksnummer for hurtigkald
<b>Medflyt</b>	Indstil/annuller viderestilling
<b>MødMig</b>	Funger som vært for et conferenceopkald
<b>Notering</b>	Modtag en besked, når et optaget lokalnummer bliver ledigt
<b>Nyt opk</b>	Foretag et nyt opkald
<b>Overfør</b>	Omstil to opkald til hinanden
<b>Parker</b>	Gem et aktivt opkald med Parkering
<b>Privat</b>	Tillad/nægt andre at se opkald på en delt linje
<b>Redigér</b>	Redigér et nummer i en opkaldslog
<b>Send</b>	Søg efter et nummer i telefonbogen

## Omstilling af et opkald

Hvis du vil...	Skal du...
Omstille et opkald uden at tale med modtageren af opkaldet	Trykke på <b>Omstil</b> under et forbundet opkald og indtaste destinationsnummeret. Læg røret på ved indgående opkald, eller tryk på <b>Omstil</b> , og læg røret på.
Tale med modtageren af det omstillede opkald, inden du stiller om (melde samtale).	Trykke på <b>Omstil</b> . Tast så destinationsnummeret. Snak med modtageren. Læg røret på for at forbinde opkaldet, eller tryk på <b>Omstil</b> , og læg røret på. Eller tryk på knappen <b>Hold</b> for at vende tilbage til det oprindelige opkald.
Omstille to aktuelle opkald til hinanden (overføre direkte)	Vælg det første og derefter det andet opkald. Når et opkald er fremhævet, skal du trykke på <b>flere &gt; Overfør</b> . For at blive på linjen med dem, der ringer op, skal du oprette en konference vha. <b>Forbind</b> .

## Brug af viderestilling

Hvis du vil...	Skal du...
Opsætte eller annullere viderestilling på telefonen	Trykke på <b>flere &gt; Medflyt</b> og indtaste et destinationsnummer. Hvis du vil annullere, skal du trykke på <b>flere &gt; Medflyt</b> igen.
Opsætte eller annullere viderestilling på computeren	Logge på websiden Brugerindstillinger, vælge enheden og derefter vælge <b>Viderestil alle opkald til et andet nummer</b> i hovedmenuen.

## Oprettelse af konferenceopkald

Hvis du vil...	Skal du...
Indbyde aktuelle opkaldere til at deltage i en konference	Vælg et opkald på linjen og trykke på <b>Vælg</b> . Gentag denne procedure for hvert opkald, du vil føje til konferencen. Tryk på <b>flere &gt; Forbind</b> , når et valgt opkald er fremhævet.
Oprette en standardkonference ved at ringe til deltagerne	Trykke på <b>flere &gt; Konfer.</b> under et forbundet opkald for at føje endnu en deltager til opkaldet. Indtast konferencedeltagerens telefonnummer. Når der er oprettet forbindelse, skal du trykke på <b>Konfer.</b> igen. Benyt denne fremgangsmåde for at tilføje de enkelte deltagere.
Se en liste over konferencedeltagere	Vælg en aktiv konference og trykke på <b>KonfLst</b> .

## Brug af hurtigkald

Hvis du vil...	Skal du...
Opsætte hurtigkaldsnumre	Logge på websiden Brugerindstillinger, vælge enheden og derefter vælge <b>Tilføj/Opdater dine hurtigkald</b> i hovedmenuen. Indtast et telefonnummer og navn til alle tilgængelige hurtigkaldsnumre.
Foretage et hurtigkald	Vælg et nummer på listen med hurtigkald. <b>ELLER</b> Indtaste et indeksnummer for hurtigkald, når røret er på, og trykke på <b>KortNr</b> .

## Visning og oprettelse af opkald

Hvis du vil...	Skal du...
Ring op til det senest kaldte nummer	Trykke på <b>Gentag</b> .
Have vist opkaldslogge	Trykke på knappen <b>Menu</b> og vælge <b>Telefonbøger &gt; Ubesvarede opkald, Egne opkald eller Modtagne opkald</b> .
Ring op via en opkaldslog	Rulle til et nummer i opkaldsloggen, evt. redigere nummeret og løfte røret.
Redigere et nummer i opkaldslog	Trykke på <b>Redigér</b> efterfulgt af << eller >> for at flytte markøren eller slette cifre. Brug tastaturet til at indtaste cifre.
Ring op fra en firmatelefonbog	Trykke på knappen <b>Menu</b> og vælge <b>Telefonbøger &gt; Telefonbogstjenesten &gt; Firmatelefonbog</b> . Du kan søge efter et nummer ved at indtaste de første få bogstaver vha. tastaturet og trykke på <b>Send</b> . Hvis du vil ringe op fra et nummer, skal du rulle ned til nummeret og løfte røret.
Ring op, når et andet opkald er aktivt	Trykke på knappen <b>Hold</b> og derefter på <b>Nyt opk.</b> Foretag derefter et opkald, genopkald eller hurtigkald.
Fjerne et opkald fra hold	Rul ned til den opkald, du vil genoptage, og tryk på knappen <b>Hold</b> .
Besvare et opkald, når et andet opkald er aktivt	Trykke på <b>Besvar</b> . Det aktive opkald sættes automatisk på hold.



# Indhold

---

## **Introduktion 1**

- Sådan bruger du denne vejledning 1
- Sådan finder du yderligere oplysninger 2
  - Tilpasning af Cisco IP-telefonen på internettet 2
- Oplysninger om sikkerhed og ydeevne 2

## **Tilslutning af telefonen 4**

### **En oversigt over telefonen 7**

- Taster og hardware 7
- Om betjening og tilgængelighed af funktioner 8
- Opkaldshåndtering og navigationstip 9
  - Om linjer i forhold til opkald 9
  - Røret på og af 9
  - Valg af opkald 9
  - Skift mellem opkald 10
- Brug af funktionsmenuer 10
- Indtastning og redigering af tekst 11

### **Grundlæggende opkaldshåndtering 12**

- Oprettelse af et opkald 12
- Besvarelse af et opkald 15
- Afslutning af et opkald 16
- Brug af højttaleren 16
- Brug af knappen Hold 16
- Omstilling af et forbundet opkald 17

Oprettelse af konferenceopkald	18
Start af eller oprettelse af forbindelse til en standardkonference	19
Start af eller oprettelse af forbindelse til en MødMig-konference	20
Viderestilling af opkald til et andet nummer	21
<b>Avanceret opkaldshåndtering</b>	<b>22</b>
Lagring og hentning af parkerede opkald	22
Besvarelse af et omdirigeret opkald på telefonen	23
Om delte linjer	24
Fjernbrug i anvendelse	24
Det maksimale antal understøttede opkald på en delt linje	24
Din deltagelse i et opkald på en delt linje	25
Sådan forhindrer du andre i at se eller deltage i et opkald på en delt linje	25
Sporing af mistænkelige opkald	26
Prioritering af vigtige opkald	26
<b>Tilpasning af telefonindstillinger</b>	<b>28</b>
Justering af lydstyrken	28
Tilpasning af ringetoner	29
Opsætning af hurtigkaldsnumre	29
<b>Brug af besked, opkaldslogge og telefonbøger</b>	<b>30</b>
<b>Adgang til websiden Brugerindstillinger</b>	<b>31</b>
Sådan logger du på websiden Brugerindstillinger	31
Abonnement på telefontjenester	32
<b>Om yderligere konfigurationsindstillinger</b>	<b>33</b>
<b>Fejlfinding på telefonen</b>	<b>34</b>
Brug af værktøjet Kvalitetsrapporter	35
<b>Betingelser for Ciscos etårige begrænsede garanti på hardware</b>	<b>36</b>



## Introduktion

---

Disse afsnit indeholder grundlæggende oplysninger, du kan bruge til at komme i gang med at bruge din nye Cisco IP-telefon.

### Sådan bruger du denne vejledning

Med denne vejledning får du et overblik over de funktioner, der er tilgængelige på telefonen. Du kan læse den for at få en større indsigt i telefonens muligheder, eller du kan se tabellen herunder og få nogle indikationer om afsnit, der hyppigt bruges.

Hvis du vil...	Skal du...
Gennemgå vigtige sikkerhedsoplysninger	Se "Oplysninger om sikkerhed og ydeevne" på side 2.
Bruge telefonen, når en anden har installeret den for dig	Starte med "En oversigt over telefonen" på side 7.
Tilslutte telefonen til netværket	Se "Tilslutning af telefonen" på side 4.
Have mere at vide om knapperne og tasterne	Se "Taster og hardware" på side 7.
Foretage opkald	Se "Oprettelse af et opkald" på side 12.
Sætte opkald på hold	Se "Brug af knappen Hold" på side 16.
Omstille opkald	Se "Omstilling af et forbundet opkald" på side 17.
Foretage konferenceopkald	Se "Oprettelse af konferenceopkald" på side 18.
Besvare opkald, der ringer på en anden telefon	Se "Besvarelse af et omdirigeret opkald på telefonen" på side 23.
Ændre ringetonen eller lydstyrken	Se "Justering af lydstyrken" på side 28.
Vælge en anden ringelyd	Se "Tilpasning af ringetoner" på side 29.

## Sådan finder du yderligere oplysninger

Du kan få adgang til den seneste Cisco-dokumentation på internettet på denne webadresse:

<http://www.cisco.com/univercd/home/home.htm>

Du kan få adgang til Cisco-webstedet på denne webadresse:

<http://www.cisco.com/>

Du kan få adgang til internationale Cisco-websteder fra denne webadresse:

[http://www.cisco.com/public/countries\\_languages.shtml](http://www.cisco.com/public/countries_languages.shtml)

## Tilpasning af Cisco IP-telefonen på internettet

Cisco IP-telefonen er en netværksenhed, der kan dele oplysninger med andre netværksenheder i virksomheden, herunder din computer. Hvis du vil vide, hvordan du opretter og tilpasser telefontjenester og kontrolfunktioner samt indstillinger fra computeren, skal du se *Tilpasning af Cisco IP-telefonen på internettet* på følgende URL-adresse:

[http://www.cisco.com/univercd/cc/td/doc/product/voice/c\\_ipphon/index.htm](http://www.cisco.com/univercd/cc/td/doc/product/voice/c_ipphon/index.htm)

## Oplysninger om sikkerhed og ydeevne

### Installation og brug af telefonen

Læs følgende sikkerhedsoplysninger, før du installerer eller bruger Cisco IP-telefonen:



Advarsel

---

#### VIGTIGE SIKKERHEDSANVISNINGER

**Dette advarselssymbol betyder fare. Du befinder dig i en situation med risiko for personskade. Før du benytter udstyret, skal du være opmærksom på farerne ved elektriske kredsløb og sætte dig ind i standardmetoderne til forebyggelse af uheld.**

#### GEM DISSE ANVISNINGER

---



Advarsel

---

**Læs installationsvejledningen, før du slutter systemet til strømkilden.**

---



Advarsel

---

**Endelig kassation af dette produkt skal håndteres i henhold til alle nationale love og regulativer.**

---





**Advarsel**

**Undgå at arbejde på systemet eller tilslutte eller frakoble kabler i tordenvejr.**



**Advarsel**

**Undgå at tilslutte SELV-kredsløb (Safety Extra Low Voltage) til telefonnetværkets kredsløb af hensyn til risikoen for elektrisk stød. LAN-porte indeholder SELV-kredsløb, og WAN-porte indeholder TNV-kredsløb. Nogle LAN- og WAN-porte bruger RJ-45-stik. Udvis forsigtighed, når du tilslutter kabler.**

## Brug af ekstern strømforsyning

Følgende advarsler gælder, når du bruger ekstern strømforsyning til din Cisco IP-telefon:



**Advarsel**

**Dette produkts funktionsevne afhænger af bygningens installation af beskyttelse mod kortslutning og overstrøm. Kontroller, at der ikke bruges en sikring eller kredsløbsafbryder, der er større end 120 V (vekselstrøm), 15 A i USA (240 V (vekselstrøm), 10 A internationalt) på faselederne (alle strømførende ledere).**



**Advarsel**

**Enheden er udviklet til at fungere sammen med TN-strømsystemer.**



**Advarsel**

**Stikket/proppen skal altid være tilgængelig, fordi det fungerer som den overordnede tilslutningsenhed.**



**Advarsel**

**Strømforsyningen skal være placeret indendørs.**



**Forsigtig**

Brug kun en strømforsyning, der er angivet af Cisco. Se den installationsvejledning, der blev leveret sammen med produktet.

# Tilslutning af telefonen

Systemadministratoren tilslutter sandsynligvis din nye Cisco IP-telefon til virksomhedens IP-telefoninetsværk. Hvis det ikke er tilfældet, kan du få mere at vide om, hvordan du tilslutter telefonen i Figur 1 (Cisco IP-telefon 7905G) og Figur 2 (Cisco IP-telefon 7912G) og de efterfølgende tabeller.

**Figur 1** Cisco IP-telefon 7905G – Ledningsforbindelser

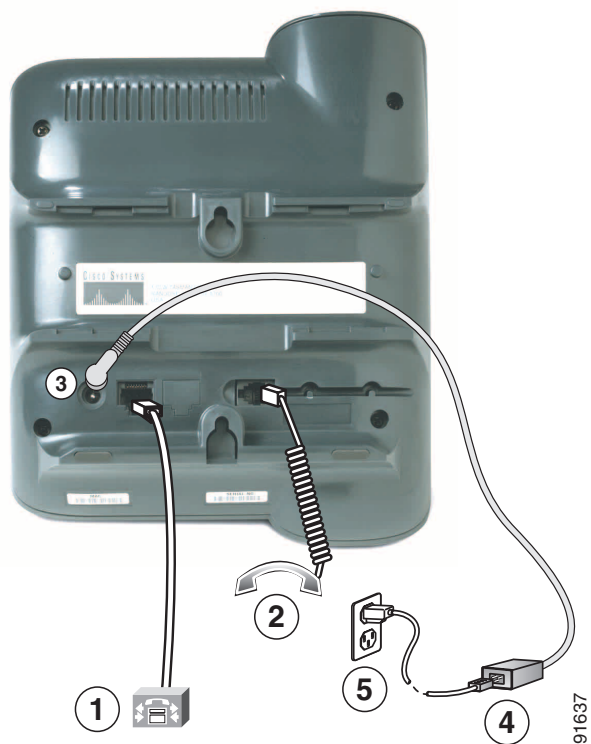

<b>1</b>	Netværksport (10BaseT)	<b>4</b>	Strømforsyning fra Cisco (valgfri)
<b>2</b>	Håndsætport	<b>5</b>	Strømkabel med vægstik
<b>3</b>	Port til jævnstrømsadapter (DC48V)		

**Figur 2 Cisco IP-telfon 7912G – Ledningsforbindelser**

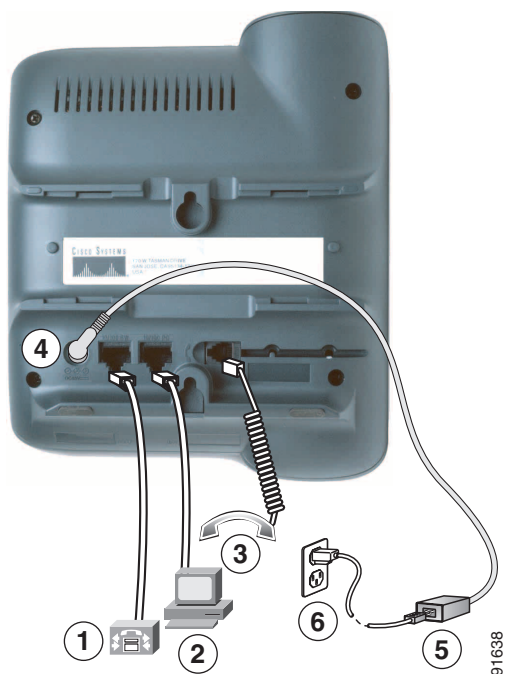

<b>1</b>	Netværksport (10/100 SW)	<b>4</b>	Port til jævnstrømsadapter (DC48V)
<b>2</b>	Adgangsport (10/100 PC)	<b>5</b>	Strømforsyning fra Cisco (valgfri)
<b>3</b>	Håndsætport	<b>6</b>	Kraftledning

## Justering af håndsætholderen

Når du tilslutter telefonen, kan du justere håndsætholderen for at sikre dig, at modtageren ikke glider ud af holderen. Se tabellen herunder for at få instruktioner.

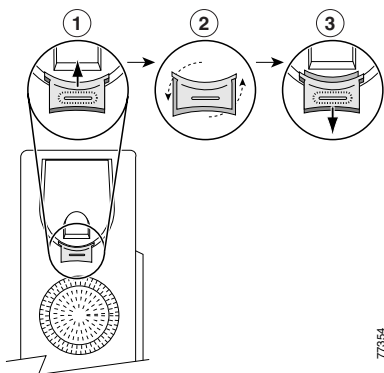

<b>1</b>	Læg håndsettet til side, og træk i den firkantede plastiktap på håndsætholderen.
<b>2</b>	Drej tappen 180 grader.
<b>3</b>	Skub tappen tilbage i håndsætholderen. Et forlængerstykke stikker ud øverst på den roterede tap. Læg håndsettet tilbage i håndsætholderen.

## Registrering hos TAPS

Når telefonen er tilsluttet netværket, beder systemadministratoren dig måske om automatisk at registrere telefonen ved hjælp af TAPS (Tool for Auto-Registered Phones Support). TAPS kan bruges enten til at registrere en ny telefon eller til at erstatte en eksisterende telefon.

Når du skal registrere telefonen hos TAPS, skal du løfte håndsettet, indtaste det TAPS-lokalnummer, du har fået af systemadministratoren, og følge de automatiserede anvisninger. Du skal muligvis indtaste hele lokalnummeret, herunder områdenummeret. Læg røret på, når telefonen viser en bekræftelsesmeddelelse. Telefonen genstartes.

# En oversigt over telefonen

Support af Cisco IP-telefonerne 7905G og 7912G:





- Talekommunikation over et datanetværk
- Telefonifunktioner, der gør det nemt at håndtere opkald
- Særlige funktioner, der udvider og tilpasser opkaldshåndteringsmulighederne
- Onlinestyling fra websiden Brugerindstillinger
- Adgang til netværksdata og -tjenester

## Taster og hardware



91031

1	Telefonskærm	Viser funktioner som f.eks. klokkeslæt, dato, telefonnummer, opkalds-id, opkaldsstatus og programtaster.
2	Cisco IP-telefonserie	Angiver Cisco IP-telefonens modelnummer.

<b>3</b>	Taster	Gør det muligt at udføre de funktioner, der vises under de tilsvarende faner på telefonens skærm. Tasterne peger på de funktionsindstillinger, der vises nederst på telefonens skærm. De tilgængelige tastefunktioner afhænger af telefonens status (f.eks. om telefonen er aktiv eller inaktiv).
<b>4</b>	Knappen <b>Navigation</b> 	Gør det muligt at rulle gennem tekst, fremhæve menupunkter og vælge opkald, der vises på telefonens skærm. Knappen giver også adgang til hurtigkaldsnumre.
<b>5</b>	Knappen <b>Menu</b> 	Åbner en menu, der giver adgang til et beskedsystem, en telefonlog, telefonbøger, indstillinger og tjenester.
<b>6</b>	Knappen <b>Hold</b> 	Sætter det aktive opkald på hold, genoptager et opkald på hold og skifter mellem et aktivt opkald og et indgående opkald eller et aktivt opkald og et opkald på hold.
<b>7</b>	Tastatur	Fungerer som et tastatur på en almindelig telefon.
<b>8</b>	Knappen <b>Lydstyrke</b> 	Øger eller mindsker lydstyrken for håndsættet og højttaleren. Knappen justerer desuden lydstyrken for ringetonen (hvis røret er lagt på).
<b>9</b>	Håndsæt	Fungerer som et almindeligt håndsæt. Lysdioden øverst på håndsættet blinker, når telefonen ringer, og forbliver tændt for at angive, at der er nye meddelelser (afhænger af beskedsystemet).
<b>10</b>	Sokkel	Giver mulighed for, at telefonen kan stå bekvemt på skrivebordet.

## Om betjening og tilgængelighed af funktioner

Betjeningen af Cisco IP-telefonen og de tilgængelige funktioner afhænger af, hvilket telefonselskab der benyttes af dit firma, og også af, hvordan firmaets telefonsupport har konfigureret telefonsystemet. Der er nogle af de funktioner, der er medtaget i denne telefonvejledning, muligvis ikke tilgængelige, eller de fungerer på en anden måde i dit telefonsystem. Kontakt support eller systemadministratoren, hvis du har spørgsmål til betjeningen eller tilgængeligheden af funktioner.

## Opkaldshåndtering og navigationstip

Disse retningslinjer hjælper med at håndtere opkald og navigere i menuerne på Cisco IP-telefonen.

### Om linjer i forhold til opkald

Det kan være let at forveksle *linjer* med *opkald* på telefonen. Brug disse tip til at undgå dette:

#### Linjer

Cisco IP-telefonerne 7905G og 7912G er enkeltlinjetelefoner, dvs. de understøtter én linje pr. lokalnummer. Systemadministratoren kan konfigurere linjen til at understøtte 1-6 opkald. Du kan derfor håndtere flere opkald, selvom du kun har én linje på telefonen.

#### Opkald

Opkald kan have forskellige tilstande. Der kan kun være ét *aktivt* opkald ad gangen. Et aktivt opkald er et forbundet opkald eller et igangværende opkald (du ringer til et nummer, eller et udgående opkald ringer). Andre opkald skal ringe ind, være på hold eller i fjernbrug (for delte linjer).



### Røret på og af

Nogle opgaver og instruktioner på telefonen varierer, alt efter om røret er *på* eller *af*.

- Røret på – Telefonens håndsæt ligger i holderen, der er ingen aktive opkald, og du har ingen aktiv ringetone. Telefonen understøtter *opringning med røret på*, som sætter dig i stand til at indtaste eller vælge telefonnumre, før opkaldet aktiveres.
- Røret af – Telefonens håndsæt er løftet af holderen, eller du har trykket på **Kald** eller **Nyt opk** for at få en klartone.

### Valg af opkald

Mange telefonfunktioner kræver, at du vælger de opkald, du vil bruge med en bestemt funktion. Du kan f.eks. have fire opkald på hold, men du vil kun forbinde to af dem til et conferenceopkald. Du kan vælge netop de opkald, du vil føje til conferenceopkaldet, før du aktiverer funktionen.

Hvis du vil...	Skal du...
Vælge et opkald 	Bruge tasten <b>Navigation</b> til at rulle gennem listen over opkald, indtil markøren i venstre side af telefonens skærm er ud for det ønskede opkald.
Vælge et opkald 	Markere opkaldet og derefter trykke på <b>flere</b> > <b>Vælg</b> for at vælge opkaldet. Du skal muligvis trykke på tasten <b>flere</b> flere gange. Valgte opkald angives med en markering ud for dem. Du kan vælge flere opkald.

## Skift mellem opkald

Telefonen understøtter op til seks opkald på én linje, alt efter hvordan systemadministratoren har konfigureret telefonen. Følgende tip kan hjælpe dig med at skifte mellem opkald på samme linje. Brug tasten **Navigation** til at rulle gennem listen over opkald.

Hvis du vil...	Skal du...
Se opkald på en linje	Se telefonens skærm.
Skifte mellem opkald på en linje	Bruge knappen <b>Navigation</b> til at vælge det ønskede opkald og trykke på knappen <b>Hold</b> .
Skifte fra et igangværende opkald for at besvare et indgående opkald	Trykke på <b>Besvar</b> . Dermed besvares det nye opkald, og det første opkald sættes automatisk på hold.

### Tip!

- Der kan kun være ét aktivt opkald ad gangen. Andre opkald sættes automatisk på hold.
- Når du har flere opkald på en linje, vises opkaldet med den højeste rangfølge og længste varighed øverst på opkaldslisten.
- Indgående opkald vises først øverst i displayet, men flyttes ned til bunden, når de besvares.

## Brug af funktionsmenuer

Følgende tip kan hjælpe dig med at bruge funktionsmenuerne.

Hvis du vil...	Skal du...
Have adgang til funktionsmenuerne	Trykke på tasten <b>Menu</b> for at åbne funktionsmenuerne Meddelelser, Telefonbøger, Indstillinger og Tjenester.
Rulle gennem en liste eller menu	Trykke på tasten <b>Navigation</b> .
Vælge et menupunkt	Bruge knappen <b>Navigation</b> til at rulle til et menupunkt og derefter trykke på <b>Vælg</b> . Du kan også trykke på den nummertast på telefonens tastatur, der svarer til det nummer, som vises ved siden af menupunktet.
Gå et niveau tilbage i en funktionsmenu	Trykke på <b>Afslut</b> . (Bemærk, at hvis du trykker på <b>Afslut</b> på det øverste niveau i en menu, lukkes menuen).
Lukke en funktionsmenu	Trykke på <b>Afslut</b> en eller flere gange, indtil menuen lukkes.
Afslutte alle menuer	Trykke på tasten <b>Menu</b> .



## Indtastning og redigering af tekst

Hvis du vil...	Skal du...
Indtaste et bogstav på telefonens display	Trykke på det pågældende nummer på tastaturet en eller flere gange for at vælge et bogstav (små eller store bogstaver). Når du standser, flytter markøren automatisk frem, så du kan indtaste det næste bogstav.
Slette i en indtastning eller flytte markøren	Trykke på << eller <b>Slet</b> for at fjerne et bogstav eller et ciffer. Tryk på >> for at flytte markøren mod højre.

# Grundlæggende opkaldshåndtering

I dette afsnit beskrives grundlæggende opkaldshåndteringsopgaver, f.eks. oprettelse, besvarelse og omstilling af opkald.

## Oprettelse af et opkald

Hvis du vil foretage et opkald, kan du bruge én af flere muligheder for at løfte røret, før eller efter du har indtastet et nummer.

Hvis du vil...	Skal du...
Ringe op, mens røret er løftet	Løfte røret og indtaste nummeret.
Ringe op, mens røret er på (uden ringetone)	Angive eller vælge et nummer ved at: <ul style="list-style-type: none"><li>• Angive et telefonnummer på tastaturet.</li><li>• Trykke på knappen <b>Navigation</b> for at få adgang til og vælge telefonnumre på listen over hurtigkaldsnumre.</li></ul> Benyt derefter en af følgende fremgangsmåder for at ringe op: <ul style="list-style-type: none"><li>• Løft røret.</li><li>• Tryk på <b>Kald</b>.</li></ul>
Ringe op, mens røret er på (med ringetone)	Tryk på <b>Nyt opk</b> , og indtast nummeret.
Ringe op til det senest kaldte nummer	Trykke på <b>Gentag</b> .
Foretage et hurtigkald	Benyt en af følgende fremgangsmåder: <ul style="list-style-type: none"><li>• Tryk på knappen <b>Navigation</b> for at vælge et nummer på listen over hurtigkaldsnumre, og tryk derefter på <b>Kald</b>.</li><li>• Angiv et indeksnummer for hurtigkald (1-99 på tastaturet), når røret er på, og tryk på <b>KortNr</b>.</li></ul> Se "Opsætning af hurtigkaldsnumre" på side 29 for at få yderligere oplysninger.

Hvis du vil...	Skal du...
Ringe op via en opkaldslog	Trykke på knappen <b>Menu</b> og vælge <b>Telefonbøger &gt; Ubesvarede opkald, Modtagne opkald, Egne opkald, Hurtigkald</b> eller <b>Telefonbogstjenesten</b> . Hvis du vil ringe op fra et nummer, skal du rulle ned til nummeret og løfte røret.  Hvis du vil føje et præfiks eller andre cifre til nummeret, før du ringer op, skal du trykke på <b>Redigér</b> .
Ringe op fra en firmatelefonbog	Trykke på knappen <b>Menu</b> og vælge <b>Telefonbøger &gt; Telefonbogstjenesten &gt; Firmatelefonbog</b> . Søg efter en liste, og angiv bogstaverne ved hjælp af tastaturet. Du kan søge på en del af et navn. Tryk på <b>Send</b> . Hvis du vil ringe op fra et nummer, skal du rulle ned til nummeret og løfte røret.
Ringe op fra en webside med en firmatelefonbog	Bruge funktionen Cisco WebDialer. Åbn en webbrowser, og gå til firmatelefonbogen. Klik på et telefonnummer i telefonbogen. Klik på <b>Kald</b> for at foretage opkaldet. Klik på <b>Læg røret</b> for at afslutte opkaldet. Se vejledningen <i>Tilpasning af Cisco IP-telefonen på internettet</i> for at få yderligere oplysninger.
Ringe op, når et andet opkald er aktivt	Trykke på knappen <b>Hold</b> . Foretag derefter et opkald, genopkald eller hurtigkald.
Modtage en meddelelse, når et optaget eller ringende lokalnummer bliver ledigt	Ringe op til nummeret og trykke på <b>Notering</b> , mens du lytter til optaget-tonen eller ringelyden. Læg røret på. Når lokalnummeret bliver ledigt, høres en advarselstone, og der vises en meddelelse på displayet. Notering til dette nummer sker ikke automatisk – du skal foretage opkaldet. Tryk på <b>Notering</b> , mens telefonen er inaktiv, hvis du vil se status for noteringsmeddelelsen. Tryk på <b>Annuler</b> for at annullere noteringsmeddelelsen.  Notering er en speciel funktion, som systemadministratoren kan konfigurere for telefonen. Der er som standard ikke adgang til denne funktion.
Foretage et prioritetsopkald (rangfølge)	Angive MLPP-adgangsnummeret (oplyses af systemadministratoren) efterfulgt af telefonnummeret. Se "Prioritering af vigtige opkald" på side 26 for at få yderligere oplysninger.
Ringe op fra et nummer i et personligt adressekartotek eller bruge en kortnummerkode	Trykke på knappen <b>Menu</b> og vælge <b>Tjenester &gt; Adressekartotekstjeneste</b> eller <b>Mine kortnumre</b> (de nøjagtige navne kan variere). Hvis du vil ringe op fra et nummer, skal du rulle ned til nummeret og løfte røret.  Du kan få hjælp til at abonnere på adressekartotekstjenesten eller kortnummertjenesten i "Adgang til websiden Brugerindstillinger" på side 31.

Hvis du vil...	Skal du...
Foretage et opkald ved hjælp af en fakturerings- eller sporingskode	Taste et nummer og indtaste en kundekode (CMC) eller en obligatorisk godkendelseskode (FAC), når du hører en særlig tone. Systemadministratoren fortæller dig, hvornår du skal indtaste CMC- eller FAC-koden, og kan give dig udførlige anvisninger.
Foretage et opkald ved hjælp af Cisco-profilen Lokalnummer Mobilitet	Sørg for, at du er logget på Lokalnummer Mobilitet (EM). Tryk på knappen <b>Menu</b> , vælg <b>Tjenester &gt; EM-tjeneste</b> (det nøjagtige navn kan variere), og angiv derefter logonoplysninger ved hjælp af tastaturet. Hvis du bruger en delt telefon, skal du muligvis logge på EM, før du får adgang til visse funktioner eller kan foretage opkald.  EM er en speciel funktion, som ikke er standard, og som systemadministratoren kan tildele telefoner og telefonbrugere. <i>Se Tilpasning af Cisco IP -telefonen på internettet:</i> <a href="http://www.cisco.com/univercd/cc/td/doc/product/voice/c_ipphon/index.htm">http://www.cisco.com/univercd/cc/td/doc/product/voice/c_ipphon/index.htm</a>

## Tip!

- Hvis du laver en fejl, mens du angiver et telefonnummer, kan du trykke på << for at slette et eller flere cifre. Tryk på **Annuller** for at afslutte opkaldsforsøget eller lægge røret på.
- Hvis du ringer op, mens telefonrøret er lagt på, kan du ikke bruge \* eller # som første ciffer. Hvis du skal bruge disse taster, skal du løfte røret, mens du ringer.
- Noteringsmeddelelser kan ikke aktiveres, hvis det opkaldte nummer har viderestillet alle opkald til et andet lokalnummer.
- Du kan muligvis ikke ringe op, når et andet opkald er aktivt, hvis du har nået det maksimale antal opkald, der er konfigureret for linjen.
- Hvis systemadministratoren har deaktiveret telefonens højttaler, kan du ikke benytte opkaldsfunktioner, mens røret er lagt på.

## Besvarelse af et opkald

Løft røret for at besvare et opkald. Se flere funktioner i tabellen nedenfor.

Hvis du vil...	Skal du...
Skifte fra et igangværende opkald for at besvare et indgående opkald	Trykke på <b>Besvar</b> . Dermed besvares det nye opkald, og det første opkald sættes automatisk på hold. Se "Brug af knappen Hold" på side 16 for at få yderligere oplysninger.
Besvare et opkald ved hjælp af ventende opkald.	<p>Bede systemadministratoren om at konfigurere funktionen Ventende opkald for din telefon.</p> <p>Når funktionen er aktiveret, hører du en ventetone og får vist oplysninger om opkaldet, hvis du får et nyt opkald under et igangværende opkald. Tryk på <b>Besvar</b> for at besvare opkaldet. Hvis du vil vende tilbage til det oprindelige opkald, skal du bruge knappen <b>Navigation</b> til at vælge det ønskede opkald og derefter trykke på knappen <b>Hold</b>.</p> <p>Hvis du vil skifte mellem opkaldene, skal du bruge knappen <b>Navigation</b> til at vælge det ønskede opkald og derefter trykke på knappen <b>Hold</b> for at fortsætte opkaldet. Hvis du vil oprette et conferenceopkald mellem din telefon og to andre deltagere, skal du vælge de ønskede opkald og derefter trykke på <b>Forbind</b>.</p>
Forbinde et indgående opkald automatisk efter et eller to ring	Bede systemadministratoren opsætte funktionen Automatisk Svar. Lad håndsættet stå i holderen, hvorefter det indgående opkald forbindes efter at have ringet en eller to gange. Du skal løfte håndsættet for at kunne tale med den person, der ringer op.
Hente eller tillade en anden at hente et ventende opkald på en anden telefon (f.eks. en telefon i et mødelokale)	Bruge Parkering. Se "Lagring og hentning af parkerede opkald" på side 22.
Bruge telefonen til at besvare et opkald, der ringer på en anden telefon	Bruge Gruppesvar. Se "Om delte linjer" på side 24.
Sende et indgående opkald direkte til beskedsystemet.	Trykke på <b>Afvis</b> . Det indgående opkald omstilles automatisk til beskedsystemet.

## Afslutning af et opkald

Læg røret på, eller tryk på **Afslut**, hvis du vil afslutte et opkald.



**Bemærk!** Hvis du trykker på **Afslut**, behøver du ikke at lægge røret på for at afslutte opkaldet. Når håndsættet ikke er i holderen, angiver et ikon på skærmen, at røret er taget af, selvom der ikke er aktive opkald.

## Brug af højttaleren

Cisco IP-telefonerne 7905G og 7912G har en indbygget højttaler til håndfri betjening. Højttaleren kan kun bruges til at lytte til et opkald. Hvis du vil samtale, skal røret tages af.

Hvis du vil...	Skal du...
Lytte til den anden part i højttaleren	Trykke på <b>Højtal</b> og derefter lægge håndsættet på. Du vil kunne høre opkaldet, men du kan ikke samtale.
Lytte til den anden part ved hjælp af håndsættet	Løfte håndsættet og trykke på <b>HøjtFr</b> .
Slå højttaleren fra og lægge på	Trykke på <b>Afslut</b> .
Justere lydstyrken for højttaleren	Skubbe <b>Lydstyrke</b> -tasten op eller ned, når højttaleren er i brug. Hvis du vil gemme lydstyrken for højttaleren, skal du trykke på <b>Gem</b> .



**Tip!** Hvis systemadministratoren har deaktiveret højttaleren på telefonen, er tasterne **Højtal** og **HøjtFr** ikke tilgængelige. Du er nødt til at løfte håndsættet for at foretage og lytte til opkald.

## Brug af knappen Hold

Der kan kun være ét aktivt opkald ad gangen. Alle andre opkald skal sættes på hold.

Hvis du vil...	Skal du...
Sætte et opkald på hold	Vælge det opkald, du vil sætte på hold, og trykke på knappen <b>Hold</b> . Knappen bliver rød, og id-oplysningerne for den person, der ringer op, blinker på telefonens skærm.
Fjerne et opkald fra hold	Vælge det opkald, du vil fjerne fra hold, og trykke på knappen <b>Hold</b> . Knappen slukkes.

**Tip!**

- Når du aktiverer funktionen Hold, høres typisk musik eller en biplyd. Du skal derfor undgå at sætte et conferenceopkald på hold.
- Når du har flere opkald på én linje, vises det aktive opkald altid øverst på telefonens skærm. Opkald, der er på hold, vises nedenunder.
- Du kan sætte op til seks opkald på hold, alt efter hvor mange opkald der er konfigureret for din telefonlinje. Kontakt firmaets telefonsupport, hvis du har brug for at få konfigureret flere opkald til din telefonlinje.

## Omstilling af et forbundet opkald

Omstilling omdirigerer et forbundet opkald. *Destinationen* er det nummer, du vil omstille opkaldet til.

Hvis du vil...	Skal du...
Omstille et opkald uden at tale med modtageren af opkaldet	Trykke på <b>Omstil</b> og derefter taste destinationsnummeret. Når du hører opkaldet ringe, skal du lægge røret på. Hvis systemadministratoren ikke har aktiveret omstilling, mens røret er på, skal du trykke på <b>Omstil</b> igen for at fuldføre omstillingen. Du kan annullere omstillingen ved at trykke på <b>Afslut</b> .
Tale med modtageren af det omstillede opkald, inden du stiller om (melde samtalen)	Trykke på <b>Omstil</b> og derefter taste destinationsnummeret. Vent på, at modtageren af det omstillede opkald svarer. Hvis modtageren accepterer det omstillede opkald, skal du trykke på <b>Omstil</b> igen. Hvis modtageren afviser opkaldet, skal du trykke på knappen <b>Afslut</b> og derefter på knappen <b>Hold</b> for at vende tilbage til det oprindelige opkald. Hvis systemadministratoren ikke har aktiveret omstilling, mens røret er på, skal du trykke på <b>Omstil</b> igen for at fuldføre omstillingen. Du kan annullere omstillingen ved at trykke på <b>Afslut</b> .
Omstille to aktuelle opkald til hinanden (overføre direkte)	Rulle ned for at fremhæve et opkald på linjen og trykke på <b>Vælg</b> . Gentag denne fremgangsmåde for det andet opkald. Når et af de valgte opkald er fremhævet, skal du trykke på <b>Overfør</b> . (Du skal muligvis trykke på <b>flere</b> for at se <b>Overfør</b> ). De to opkald får forbindelse med hinanden, og du kobles fra opkaldet. Hvis du vil blive på linjen med dem, der ringer op, skal du i stedet oprette en conference vha. <b>Forbind</b> . Se "Oprettelse af conferenceopkald" på side 18 for at få yderligere oplysninger.

## Tip!

- Når omstilling med røret på er aktiveret, kan du enten lægge røret på eller trykke på **Omstil** og derefter lægge røret på.
- Hvis omstilling med røret på ikke er aktiveret på din telefon, skal du være opmærksom på, at hvis du lægger røret på i stedet for at trykke på **Omstil**, annulleres omstillingen, og den person, der skal omstilles, sættes på hold.
- Du kan ikke bruge **Overfør** til at omdirigere et opkald på hold. Tryk på **Hold** for at fjerne opkaldet fra hold, før det omstilles.

## Oprettelse af konferenceopkald

Konferenceopkald sætter tre eller flere parter i stand til at deltage i et opkald på samme tid. Cisco IP-telefonen understøtter flere typer konferenceopkald, alt efter behov og telefonens konfiguration. Følgende taster til konferenceopkald er muligvis tilgængelige for telefonen:

- **Konfer.** – Brug denne programtast til at oprette standardkonferencer (3-16 deltagere) ved at ringe til de enkelte deltagere. Standardkonferencer er en standardfunktion.
- **Forbind** – Brug denne programtast til at oprette en konference (3-16 deltagere) mellem flere opkald, der allerede findes på linjen. Standardkonferenceopkaldsfunktioner er tilgængelige på de fleste telefoner.
- **kBrydIn** – Brug denne programtast til at oprette en konference (3-16 deltagere) på en delt linje. Dette er en valgfri funktion, der kun er tilgængelig for delte linjer, og som skal konfigureres af systemadministratoren.
- **MødMig** – Brug denne programtast til at være vært for en konference (op til 100 deltagere, afhængigt af konfigurationen). MødMig-konferencer kræver, at deltagerne ringer op til et fastsat nummer på et bestemt tidspunkt. Dette er en valgfri funktion, som skal konfigureres af systemadministratoren. Se "Start af eller oprettelse af forbindelse til en MødMig-konference" på side 20 for at få yderligere oplysninger.



## Start af eller oprettelse af forbindelse til en standardkonference

Nogle af konferencefunktionerne i tabellen herunder er måske ikke tilgængelige for dig, afhængigt om hvordan systemadministratoren har konfigureret telefonen.

Hvis du vil...	Skal du...
Indbyde aktuelle opkaldere til at deltage i en konference	Vælg et opkald på linjen og trykke på <b>Vælg</b> . Gentag denne procedure for hvert opkald, du vil føje til konferencen. Tryk på <b>flere &gt; Forbind</b> , når et valgt opkald er fremhævet. De valgte opkald føjes automatisk til konferencen.
Starte en konference ved at ringe til flere deltagere	Trykke på <b>flere &gt; Konfer.</b> under et forbundet opkald for at føje endnu en deltager til opkaldet. Indtast konferencedeltagerens telefonnummer. Når opkaldet går igennem, og du har talt med konferencedeltageren, skal du trykke på <b>Konfer.</b> igen for at føje denne deltager til opkaldet. Benyt denne fremgangsmåde for at tilføje de enkelte deltagere.
Oprette forbindelse til et conferenceopkald	Tage telefonen, når den ringer. Du behøver ikke gøre noget særligt for at oprette forbindelse til en konference.
Oprette forbindelse til en konference via en delt linje	Vælg det opkald, du vil oprette forbindelse til, på en fjerntelefon, der er på den delte linje, og trykke på <b>kBrydIn</b> .
Se en liste over konferencedeltagere	Vælg en aktiv konference og trykke på <b>KonfLst</b> . Deltagerne vises i den rækkefølge, hvormed de forbindes til konferencen, nedefra og op.
Se en opdateret liste over konferencedeltagere	Trykke på <b>Opdater</b> , mens du får vist konferencelisten.
Se, hvem der startede konferencen	Finde den person, der står nederst på listen med en stjerne (*) ud for navnet, mens du får vist konferencelisten.
Fjerne en konferencedeltager	Rulle til deltagerens navn, fremhæve navnet og trykke på <b>Fjern</b> . Du kan kun fjerne deltagere, hvis du har startet conferenceopkaldet.
Udelade den senest tilføjede deltager i konferencen	Trykke på <b>FjSenKo</b> eller rulle til deltagerens navn for at fremhæve navnet øverst på listen over konferencedeltagere og trykke på <b>Fjern</b> . Den sidste deltager, der får forbindelse til konferencen, vises altid øverst på listen. Du kan kun fjerne deltagere, hvis du har startet conferenceopkaldet.
Afslutte en konference	Lægge på eller trykke på <b>Afslut</b> .

### Tip!

- Når du aktiverer funktionen Hold, høres musik eller en bilyd. Du skal derfor undgå at sætte et conferenceopkald på hold.
- Hvis du får en fejlmeddelelse, hvor der står "Ingen deltagerinfo", når du forsøger at bruge **Forbind**, skal du sikre dig, at du har valgt mindst ét opkald ud over det aktive opkald.

## Start af eller oprettelse af forbindelse til en MødMig-konference

MødMig-konferencer giver brugere mulighed for at deltage i en konference ved at ringe direkte til konferencenummeret frem for at skulle vente på, at initiativtageren til konferencen ringer til dem.

Hvis du vil indlede en MødMig-konference, skal du bruge programtasten MødMig på telefonen og derefter ringe op til det MødMig-telefonnummer, du har fået af systemadministratoren. Hvis du vil deltage i en MødMig-konference, skal du ringe op til MødMig-telefonnummeret på et bestemt tidspunkt. Konferencedeltagere kan høre en optaget-tone, hvis de ringer op til konferencenummeret, før konferencens initiativtager har ringet op. Når initiativtageren til konferencen har ringet op, er MødMig-konferencen oprettet og kan fortsætte, selvom initiativtageren til konferencen afbryder opkaldet.

Hvis du vil...	Skal du...
Oprette en MødMig-konference	Trykke på <b>Nyt opk</b> eller løfte røret og trykke på <b>flere &gt; MødMig</b> . Ring til MødMig-konferencenummeret. (Kontakt systemadministratoren for at få en liste over gyldige numre). Bemærk! Husk at give konferencenummeret til deltagerne, så de kan ringe til det. Deltagerne kan dog høre en optaget-tone, hvis de ringer op til konferencenummeret, før du har ringet op.
Oprette forbindelse til en MødMig-konference	Ring op til det MødMig-konferencenummer, du har fået af initiativtageren til MødMig-konferencen. Du kan først oprette forbindelse til konferencen, når initiativtageren har ringet op.
Afslutte en MødMig-konference	Lægge på eller trykke på <b>Afslut</b> .

## Viderestilling af opkald til et andet nummer

Du kan bruge Videresend alle for at omdirigere indgående opkald fra Cisco IP-telefonen til et andet nummer.



**Tip!** Indtast destinationsnummeret for Videresend alle nøjagtigt, som hvis du ringede op til det fra din telefon på skrivebordet. Indtast f.eks. et adgangnummer, eksempelvis 9, eller evt. områdenummeret.

Hvis du vil...	Skal du...
Opsætte viderestilling fra din telefon	Trykke på <b>flere &gt; Medflyt</b> og indtaste et destinationsnummer. På skærmen vises "Viderestillet til <destinationsnummer>."
Annullere viderestilling fra telefonen	Trykke på <b>flere &gt; Medflyt</b> . Meddelelsen "Viderestillet til <nummer>" forsvinder.
Opsætte eller annullere viderestilling på computeren	Logge på websiden Brugerindstillinger, vælge enheden og derefter vælge <b>Viderestil alle opkald til et andet nummer</b> i hovedmenuen. Du kan konfigurere eller annullere viderestilling af opkald fra websiden om viderestilling. (Se oplysninger om logon under "Sådan logger du på websiden Brugerindstillinger" på side 31).
Kontrollere, at viderestilling er aktiveret	Se på ikonet for opkaldsstatus for linjen. Når viderestilling er aktiveret, vises en animeret pil over telefonikonet, og der vises en meddelelse på statuslinjen, der angiver det nummer, opkald viderestilles til.

### Tip!

- Opkald kan viderestilles til en almindelig analog telefon eller en anden IP-telefon, men systemadministratoren kan begrænse viderestillingsfunktionen til numre i virksomheden.
- Du kan altid annullere viderestilling fra telefonen, selvom du har konfigureret funktionen fra websiden Brugerindstillinger.

# Avanceret opkaldshåndtering

---

Avancerede opkaldshåndteringsopgaver omfatter specielle funktioner (ikke-standard) for telefonen, som kan konfigureres af systemadministratoren, alt efter behov for opkaldshåndtering og det aktuelle arbejdsmiljø. Du har som standard ikke adgang til disse funktioner.

## Lagring og hentning af parkerede opkald

Du kan "parkere" et opkald, når du vil gemme opkaldet, så du eller en anden kan hente det fra en anden telefon i Cisco CallManager-systemet (f.eks. ved en kollegas skrivebord eller i et mødelokale).

Parkering er en speciel funktion, som kan konfigureres af systemadministratoren.

Hvis du vil...	Skal du...
Gemme et aktivt opkald med Parkering	Trykke på <b>flere &gt; Parker</b> under en samtale. På telefonens skærm vises det specifikke parkeringsnummer, opkaldet gemmes under. Bemærk parkeringsnummeret, og læg på.
Hente et parkeret opkald	Angive parkeringsnummeret fra en Cisco IP-telefon på netværket for at oprette forbindelse til opkaldet.



**Bemærk!** Du har et begrænset tidsrum til at hente det parkerede opkald, før det vender tilbage for at ringe til den oprindelige destination. Kontakt systemadministratoren angående denne tidsgrænse.

---

## Besvarelse af et omdirigeret opkald på telefonen

Systemadministratoren kan aktivere Gruppesvar for din telefon, hvis flere kolleger deler opgaven med at besvare opkald. Gruppesvar giver dig mulighed for at besvare et opkald, der ringer på en kollegas telefon, ved at omdirigere opkaldet til din telefon. Du kan bruge funktionen Gruppesvar til at håndtere opkald til kolleger, som er medlem af din opkaldshentningsgruppe (**GrSvar**), som er medlem af en anden opkaldshentningsgruppe (**GrSv 2**), eller som er medlem af en gruppe, der er tilknyttet din gruppe (**AGrSv**).

Hvis du vil...	Skal du...
Besvare et opkald, der ringer på et andet lokalnummer i din opkaldshentningsgruppe	<p>Trykke på <b>GrSvar</b> for at stille om. (Du skal måske løfte røret, inden du trykker på <b>GrSvar</b>).</p> <p>Hvis systemadministratoren ikke har aktiveret automatisk opkaldshentning, ringer opkaldet på din telefon, når du trykker på <b>GrSvar</b>. I dette tilfælde skal du trykke på <b>Besvar</b> for at stille om.</p>
Besvare et opkald, der ringer på et andet lokalnummer uden for gruppen	<p>Trykke på <b>GrSv 2</b>. (Du skal måske løfte røret, inden du trykker på <b>GrSv 2</b>). Angiv den kode for gruppebesvarelse, du har modtaget af systemadministratoren, for at stille om.</p> <p>Hvis systemadministratoren ikke har aktiveret automatisk opkaldshentning, ringer opkaldet på din telefon, når du trykker på <b>GrSv 2</b> og angiver koden for gruppebesvarelse. I dette tilfælde skal du trykke på <b>Besvar</b> for at stille om.</p>
Besvare et opkald, der ringer på et andet lokalnummer i gruppen eller i en tilknyttet gruppe	<p>Trykke på <b>AGrSv</b> for at stille om. (Du skal måske løfte røret, inden du trykker på <b>AGrSv</b>).</p> <p>Hvis systemadministratoren ikke har aktiveret automatisk opkaldshentning, ringer opkaldet på din telefon, når du trykker på <b>AGrSv</b>. I dette tilfælde skal du trykke på <b>Besvar</b> for at stille om.</p>

### Tip!

- Når du trykker på **GrSvar** og **GrSv 2**, omstilles det opkald, der har ringet i længst tid.
- Med **AGrSv** kan systemadministratoren knytte flere opkaldshentningsgrupper til din gruppe og tildele grupperne en prioritet. Når du trykker på **AGrSv**, omstilles det opkald i opkaldshentningsgruppen, der har højeste prioritet.

## Om delte linjer

Systemadministratoren kan give dig en "delt" linje. Funktioner for delte linjer gælder ikke for ikke-delte standardlinjer. En delt linje har typisk to hovedanvendelser:

- En person anvender en delt linje på flere telefoner – din delte linje, lokalnummer 23456, anvendes f.eks. på dit skrivebord og på telefonen i laboratoriet. Et indgående opkald til lokalnummer 23456 ringer på dit skrivebord og på telefonen på laboratoriet, og du kan bruge begge telefoner til at besvare opkaldet.
- Flere folk deler en linje – du kan f.eks. være en leder, der deler en linje og et lokalnummer med din assistent. Et indgående opkald til lokalnummeret ringer på begge telefoner.

## Fjernbrug i anvendelse

Du kan foretage opkald ved hjælp af en delt linje på samme måde som en hvilken som helst anden linje – selv når displayet viser "Fjernbrug i anvendelse". Fjernbrug i anvendelse angiver, at en kollega, du deler telefonlinje med, bruger telefonen. Når der på displayet vises "Fjernbrug i anvendelse", kan du også se oplysninger om kollegaens opkald, f.eks. det opkaldte nummer og opkaldets varighed. Omvendt vises oplysningerne om dit opkald på kollegaens telefon, når du bruger den delte linje. Hvis du bruger en delt linje, men andre ikke skal kunne se oplysninger om dine opkald, kan du aktivere privat-funktionen på telefonen. Se "Sådan forhindrer du andre i at se eller deltage i et opkald på en delt linje" på side 25 for at få yderligere oplysninger om brug af privat-funktionen på en delt linje.



---

**Tip!** Hvis privat-funktionen er aktiveret på den delte linje, og du ringer op, vises "Fjernbrug i anvendelse" ikke på de andre telefoner, der deler linjen.

---

## Det maksimale antal understøttede opkald på en delt linje

Systemadministratoren kan konfigurere den delte linje til at understøtte et andet antal opkald for dig end for de kolleger, du deler linjen med. Det kan derfor være, at du nogle gange ikke kan foretage et nyt opkald på en delt linje, selvom din kollega kan.

Det kan f.eks. være, at du har det delte lokalnummer 78888, og din telefon er konfigureret til at understøtte højst fire opkald på denne delte linje. En af dine kolleger har imidlertid en telefon, der understøtter højst fem opkald på den samme delte linje, 78888. Hvis der allerede er fire aktive opkald på den delte linje, er tasten **Nyt opk** ikke tilgængelig, og der kan ikke foretages et nyt opkald ved hjælp af den delte linje. Din kollega kan imidlertid godt foretage et nyt opkald på den delte linje, fordi kollegaens telefon understøtter op til fem opkald på den delte linje, og ikke kun fire.

## Din deltagelse i et opkald på en delt linje

Hvis du bruger en delt linje, kan du bruge kBrydIn til at deltage i et igangværende opkald og ændre det til en standardkonference. Derved tildeles alle opkaldsdeltagere de samme funktioner i standardkonferencer (se "Oprettelse af konferenceopkald" på side 18 for at få yderligere oplysninger), og der kan føjes yderligere deltagere til opkaldet.

Når du bruger kBrydIn, kan andre deltagere på opkaldet høre en tone og en kort afbrydelse af opkaldet, og opkaldsoplysningerne ændres på skærmen. Når du lægger røret på, forbliver opkaldet et konferenceopkald, hvis mindst tre deltagere bliver tilbage.

Hvis du vil...	Skal du...
Have vist aktive opkald på den delte linje	Se på telefonens skærm. Hvis der står "Fjernbrug i anvendelse", er der aktive opkald på den delte linje. Der vises oplysninger om alle ikke-private opkald. Hvis en kollega, du deler telefonlinje med, har aktiveret privat-funktionen og har aktive opkald, kan du dog ikke se på displayet, at linjen er i brug.
Deltage i et opkald af typen Fjernbrug i anvendelse og oprette et konferenceopkald	Vælge det opkald af typen Fjernbrug i anvendelse, du vil deltage i, og trykke på <b>kBrydIn</b> .



**Bemærk!** Du kan ikke bruge **kBrydIn** til at deltage i et igangværende opkald, hvis initiativtageren har aktiveret privat-funktionen.

## Sådan forhindrer du andre i at se eller deltage i et opkald på en delt linje

Hvis du bruger en delt linje, kan du bruge privat-funktionen til at forhindre andre, der deler denne linje, i at se eller deltage i opkald på denne linje.

Hvis du vil...	Skal du...
Aktivere privat-funktionen for at forhindre andre i at se eller deltage i et opkald på en delt linje	Trykke på <b>flere &gt; Privat</b> . Når privat-funktionen er aktiveret, vises ikonet for privat-funktionen slået til <input checked="" type="checkbox"/> ved siden af telefonnummeret på telefonens skærm.
Deaktivere privat-funktionen for at give andre mulighed for at se eller deltage i et opkald på en delt linje	Trykke på <b>flere &gt; Privat</b> . Når privat-funktionen er deaktiveret, vises ikonet for privat-funktionen slået fra <input type="checkbox"/> ved siden af telefonnummeret på telefonens skærm.

## Tip!

- Hvis privat-funktionen er aktiveret på den delte linje, og du ringer op, vises "Fjernbrug i anvendelse" ikke på de andre telefoner, der deler linjen. Der vises ingen angivelse af, hvornår linjen er i brug.
- Hvis alle andre telefoner, der deler den samme linje, har aktiveret privat-funktionen, kan du stadig foretage nye opkald ved hjælp af den delte linje. Du kan dog ikke deltage i igangværende opkald ved hjælp af den delte linje.

## Sporing af mistænkelige opkald

Hvis du modtager mistænkelige eller maliciøse opkald, kan systemadministratoren tilføje funktionen Identificering af maliciøse opkald på telefonen. Med denne funktion kan du identificere mistænkelige opkald, idet der igangsættes en række automatiske sporings- og underretningsmeddelelser.

Hvis du vil...	Skal du...
Identificere et mistænkeligt opkald	Trykke på <b>MCID</b> . Hvis MCID-anmodningen lykkes, kan du høre en særlig tone og se meddelelsen "Mcid lykkedes" på telefonen. Opkaldet forbliver aktivt, indtil du afslutter opkaldet.

## Prioritering af vigtige opkald

I specielle miljøer, f.eks. på kontorer ved militæret eller myndighederne, skal du måske foretage og modtage opkald, der haster eller er meget vigtige. Disse vigtige opkald kan kræve en højere prioritetshåndtering, f.eks. muligheden for at omgå andre opkald. Hvis du har brug for denne specielle opkaldshåndtering, kan systemadministratoren føje flere niveauer af rangfølge og forrang (MLPP) til din telefon.

Husk disse betegnelser:

- *Rangfølge* angiver den prioritet, der er knyttet til et opkald.
- *Forrang* betyder, at et eksisterende opkald med lavere prioritet afsluttes, mens et opkald med højere prioritet, som sendes til din telefon, accepteres.

Hvis du vil...	Skal du...
Vælge et prioritetsniveau (en rangfølge) for et udgående opkald	Kontakte systemadministratoren for at få en liste over tilhørende rangfølgenumre for opkald (fra laveste til højeste).
Foretage et prioritetsopkald (rangfølge)	Angive MLPP-adgangsnummeret (oplyses af systemadministratoren) efterfulgt af telefonnummeret.
Modtage et prioritetsopkald (rangfølge)	Høre ventetonen, der angiver det særlige opkald, og bemærke det særlige ikon, der vises for det indgående opkald.



Hvis du vil...	Skal du...
Se prioritetsniveauet for et opkald	<p>Se opkald med højere prioritet øverst på opkaldslisten. Følgende ikoner angiver den tildelte prioritet:</p> <p>(intet ikon) Normalt opkald (rutineopkald)</p> <ul style="list-style-type: none"> <li>▣ Prioritetsopkald</li> <li>▣▣ Opkald med mellemhøj prioritet (straks)</li> <li>▣▣▣ Opkald med høj prioritet (blink)</li> <li>▣▣▣▣ Opkald med højeste prioritet (blink for tilsidesættelse)</li> </ul>
Acceptere et opkald med en højere prioritet	Afslutte det aktive opkald og besvare opkaldet med den højere prioritet, når du hører ventetonen, der angiver det særlige opkald.
Modtage et opkald med forrang	Under et aktivt opkald kan du høre en vedvarende tone i ca. 10 sekunder. Opkaldet med forrang tilsidesætter derefter det aktive opkald.

### Tip!

- Når du foretager eller modtager et MLPP-aktiveret opkald, kan du høre særlige ringetoner og toner for ventende opkald, som er anderledes end standardtonerne.
- Hvis du angiver et ugyldigt MLPP-adgangsnummer, bliver du af en talemeddelelse advaret om fejlen.

# Tilpasning af telefonindstillinger

Du kan tilpasse Cisco IP-telefonen ved at ændre indstillingerne, som beskrevet i tabellerne herunder.



- Bemærk!**
- De fleste indstillinger er tilgængelige på telefonen, men nogle enkelte er tilgængelige online på websiden Brugerindstillinger. Se "Adgang til websiden Brugerindstillinger" på side 31 for at få yderligere oplysninger.
  - Hvis du vil gendanne tidligere gemte indstillinger på telefonen, skal du vælge **Indstillinger > flere > Gendan**.
  - Hvis du vil gendanne telefonens fabriksindstillinger, skal du vælge **Indstillinger > flere > Fabrik**. Alle dine tidligere gemte ændringer nulstilles.

## Justering af lydstyrken

I tabellen nedenfor beskrives, hvordan du justerer og gemmer lydstyrkeniveauer på telefonen.

Hvis du vil...	Skal du...
Justere lydstyrken for et opkald 	Trykke på Lydstyrke-tasten under et opkald, eller når du hører en ringetone. Lydstyrkeniveauet justeres dermed for den nuværende aktive lydtilstand. Hvis du f.eks. øger lydstyrken, mens du bruger håndsættet, har det ingen indflydelse på lydstyrken i højttaleren. Tryk på <b>Gem</b> for at bevare den nye lydstyrke som standardniveau for denne lydtilstand. Hvis telefonen også skal bevare indstillingen af lydstyrke efter genstart, skal du trykke på knappen <b>Menu</b> og vælge <b>Indstillinger &gt; Gem</b> .
Justere lydstyrken for ringetonen	Trykke på Lydstyrke-tasten, mens håndsættet er i holderen. Ringetonens nye lydstyrke gemmes automatisk.



- Tip!** Hvis du justerer lydstyrken for håndsættet eller højttaleren uden at gemme ændringen, ændres lydstyrken igen til det niveau, du tidligere har gemt, næste gang du vælger den pågældende lydtilstand.

## Tilpasning af ringetoner

Du kan ændre ringetonen efter behov, så du bedre kan skelne opkald til din telefon fra opkald til andres telefoner i nærheden.

Hvis du vil...	Skal du...
Ændre ringetonen	Trykke på tasten <b>Menu</b> og vælge <b>Indstillinger &gt; Ringetype</b> . Rul gennem ringetyperne med knappen <b>Navigation</b> , og tryk på <b>Afspil</b> for at høre de valgte ringetyper. Tryk på <b>Vælg</b> og <b>OK</b> , når du har den ønskede ringetype.

## Opsætning af hurtigkaldsnumre

Der kan indstilles op til fire hurtigkaldsnumre på Cisco IP-telefonerne 7905G og 7912G.

Du kan opsætte hurtigkald via websiden Brugerindstillinger som beskrevet i tabellen herunder. Se "Adgang til websiden Brugerindstillinger" på side 31 for at få yderligere oplysninger.



**Bemærk!** Systemadministratoren kan tildele hurtigkaldsnumre til telefonen samt begrænse antallet af hurtigkald, du kan konfigurere.

Hvis du vil...	Skal du...
Opsætte hurtigkaldstaster	Logge på websiden Brugerindstillinger, vælge enheden og derefter vælge <b>Tilføj/Opdater dine hurtigkald</b> i hovedmenuen.  Indtast et telefonnummer og navn til alle tilgængelige hurtigkaldsnumre. Angiv nummeret nøjagtigt, som hvis du skulle ringe til nummeret fra telefonen på dit skrivebord. Indtast f.eks. et adgangsnummer, eksempelvis 9, eller evt. områdenummeret.  Det navn, du angiver, vises ud for hurtigkaldsnummeret på hurtigkaldslisten.
Fjerne et hurtigkaldsnummer	Slette telefonnummeret og teksten i vinduet <b>Tilføj/Opdater dine hurtigkald</b> .

Se "Oprettelse af et opkald" på side 12 for at få yderligere oplysninger om, hvordan du ringer op vha. hurtigkaldstaster.

# Brug af besked, opkaldslogge og telefonbøger

Du kan bruge funktionsknapper til at få adgang til beskeder, opkaldslogge og telefonbøger som beskrevet i tabellen herunder.



**Bemærk!** Firmaet fastsætter den beskedtjeneste, telefonsystemet bruger. Se den dokumentation, der fulgte med beskedtjenesten, for at få nøjagtige og detaljerede oplysninger om brug af denne tjeneste.

Hvis du vil...	Skal du...
Opsætte og tilpasse beskedtjenesten	Trykke på <b>Meddelelse</b> og følge de automatiserede anvisninger. Du kan også opsætte beskeder ved at trykke på knappen <b>Menu</b> og vælge <b>Meddelelser</b> . Systemadministratoren kan oplyse standardadgangskoden til beskedtjenesten. Af sikkerhedsmæssige årsager skal du ændre standardadgangskoden så hurtigt som muligt.
Se, om du har modtaget en ny besked	Se, om der er et rødt lys på håndsættet.
Lytte til beskeder eller have adgang til beskedmenuen	Trykke på <b>Meddelelse</b> og følge de automatiserede anvisninger. Du kan også få adgang til beskedsystemet ved at trykke på knappen <b>Menu</b> og vælge <b>Meddelelser</b> .
Have vist opkaldslogge	Trykke på knappen <b>Menu</b> og vælge <b>Telefonbøger &gt; Ubesvarede opkald, Egne opkald</b> eller <b>Modtagne opkald</b> . Der kan maksimalt gemmes 10 numre i en log.
Ringe op via en opkaldslog	Vælge et nummer i opkaldsloggen, evt. redigere nummeret og løfte røret. Hvis du skal redigere det nummer, der er vist i loggen (f.eks. for at tilføje eller fjerne et præfiks), skal du trykke på <b>Redigér</b> efterfulgt af << for at slette cifre eller >> for at flytte markøren til højre. Brug tastaturet til at indtaste cifre.
Ringe op fra en firmatelefonbog	Trykke på knappen <b>Menu</b> og vælge <b>Telefonbøger &gt; Firmatelefonbog</b> (det nøjagtige navn kan variere). Søg efter et nummer ved at indtaste bogstaver via tastaturet. Du kan søge på en del af et navn. Hvis du vil ringe op fra et nummer, skal du vælge opkaldsposten og løfte røret.
Slette opkaldslogge	Trykke på knappen <b>Menu</b> og vælge <b>Telefonbøger &gt; Ryd</b> .

# Adgang til websiden Brugerindstillinger

---

Da Cisco IP-telefonen er en netværksenhed, kan den dele oplysninger med andre netværksenheder i virksomheden, herunder din computer og webbaserede tjenester, som du kan få adgang til via en browser på computeren.

Du kan etablere, tilpasse og aktivere telefontjenester samt styre indstillinger og funktioner fra computeren ved hjælp af websiden Brugerindstillinger i Cisco Call Manager. I dette afsnit beskrives det, hvordan du får adgang til websiden Brugerindstillinger, og hvordan du abonnerer på telefontjenester. Se *Tilpasning af Cisco IP-telefonen på internettet* på følgende URL-adresse for at få oplysninger om de funktioner, du kan konfigurere, og de telefontjenester du kan abonnere på:

[http://www.cisco.com/univercd/cc/td/doc/product/voice/c\\_ipphon/index.htm](http://www.cisco.com/univercd/cc/td/doc/product/voice/c_ipphon/index.htm)



---

**Bemærk!** Hvis din virksomhed ikke anvender Cisco CallManager som opkaldshåndteringsagent for telefonsystemet, har du ikke websiden Brugerindstillinger.

---

## Sådan logger du på websiden Brugerindstillinger

### Fremgangsmåde

---

- Trin 1** Få en webadresse til Brugerindstillinger, et bruger-id og en standardadgangskode fra systemadministratoren. For eksempel:
- URL-adresse til Brugerindstillinger:** <http://callmanager/ccmuser/logon.asp>
- Bruger-id:** <dit navn>
- Standardadgangskode:** <12345>
- Trin 2** Åbn en webbrowser på computeren, indtast webadressen (som du fik af systemadministratoren), og log på.
- Trin 3** Vælg enhedstypen (telefonmodel) i hovedmenuen på rullelisten "Vælg en enhed".
- Når du har foretaget dit valg, vises der en kontekstafhængig menu med indstillinger, der gælder for din enhedstype.
-

## Tip til navigation på websiden Brugerindstillinger

- Vælg enheden på menusiden for at se alle dine indstillinger.
- Klik på **Opdater** for at anvende og gemme dine ændringer.
- Klik på **Tilbage til menuen** for at komme tilbage til den kontekstafhængige menu.
- Klik på **Log af** for at forlade brugersiderne.

## Abonnement på telefontjenester

Før du kan abonnere på telefontjenester på telefonen, skal du abonnere på dem ved hjælp af computeren for at få adgang til websiden Brugerindstillinger.

Tjenesterne kan indeholde:

- Webaserede oplysninger, f.eks. aktiekurser, filmoversigter og vejrudsigter
- Netværksdata, f.eks. firmakalendere og søgbare telefonbøger
- Telefonfunktioner, f.eks. Mine kortnumre og et personligt adressekartotek

Se tabellen herunder for at få yderligere oplysninger.

Hvis du vil...	Skal du gøre dette, når du har logget på og valgt enhedstypen...
Abonnere på en tjeneste	Vælg <b>Konfigurer dine Cisco IP-telefonitjenester</b> i hovedmenuen. Vælg en tjeneste på rullelisten "Tilgængelige tjenester", og klik på <b>Fortsæt</b> . Indtast yderligere oplysninger, når du bliver bedt om det (f.eks. postnummer eller PIN-kode), og klik derefter på <b>Abonnér</b> .
Ændre eller ophæve abonnementer	Vælg <b>Konfigurer dine Cisco IP-telefonitjenester</b> i hovedmenuen. Klik på en tjeneste i panelet "Abonnement på tjenester". Klik på <b>Opdater</b> , når du har foretaget ændringerne, eller klik på <b>Ophæv abonnement</b> .
Have adgang til en tjeneste på telefonen	Tryk på knappen <b>Menu</b> på telefonen, og vælg derefter <b>Tjenester</b> . Der vises en liste over tjenester, du abonnerer på, eller som systemadministratoren har tildelt dig.
Have mere at vide om brug af telefontjenester	Se <i>Tilpasning af Cisco IP-telefonen på internettet</i> på følgende URL-adresse: <a href="http://www.cisco.com/univercd/cc/td/doc/product/voice/c_ipphon/index.htm">http://www.cisco.com/univercd/cc/td/doc/product/voice/c_ipphon/index.htm</a>

## Om yderligere konfigurationsindstillinger

Systemadministratoren kan konfigurere din telefon til at bruge specifikke skabeloner til knapper og taster sammen med specielle relevante tjenester og funktioner. I tabellen nedenfor findes en oversigt over nogle af de konfigurationsindstillinger, du kan diskutere med administratoren af telefonsystemet, afhængigt af opkaldsbehov eller arbejdsmiljø.

Hvis du vil...	Skal du...	Få yderligere oplysninger ved at...
Kunne håndtere flere opkald på telefonlinjen	Bede systemadministratoren om at konfigurere linjen, så den understøtter flere opkald. Telefonlinjen kan højst understøtte seks opkald.	Kontakte systemadministratoren eller telefonsupportafdelingen.
Oprette flere hurtigkaldsnumre	Først kontrollere, at du bruger alle de aktuelt tilgængelige hurtigkaldsnumre. Hvis du har brug for yderligere hurtigkaldsnumre, kan du overveje at abonnere på tjenesten Kortnummer.	Se: <ul style="list-style-type: none"> <li>• "Opsætning af hurtigkaldsnumre" på side 29</li> <li>• "Abonnement på telefontjenester" på side 32</li> </ul>
Bruge et lokalnummer til flere telefoner	Anmode om en delt linje. Derved får du mulighed for at bruge ét lokalnummer til f.eks. telefonen på dit skrivebord og mobiltelefonen.	Se "Om delte linjer" på side 24.
Dele telefoner eller kontorplads med kolleger	Overveje at bruge: <ul style="list-style-type: none"> <li>• Parkering til at gemme og hente opkald uden at bruge omstillingsfunktionen</li> <li>• Grupper svar til at besvare opkald, der ringer på en anden telefon, ved hjælp af din egen telefon</li> <li>• En delt linje</li> </ul>	<ul style="list-style-type: none"> <li>• Tale med systemadministratoren eller telefonsupportafdelingen om at få disse funktioner.</li> <li>• Se "Avanceret opkaldshåndtering" på side 22 for at få anvisninger på, hvordan du bruger disse funktioner.</li> </ul>
Logge på telefonfunktionerne fra en anden telefon i systemet	Bede systemadministratoren om at konfigurere tjenesten Lokalnummer Mobilitet til din telefon.	Se "Brug af Lokalnummer Mobilitet" i vejledningen <i>Tilpasning af Cisco IP-telefonen på internettet</i> på adressen <a href="http://www.cisco.com/univercd/cc/td/doc/product/voice/c_ipphon/index.htm">http://www.cisco.com/univercd/cc/td/doc/product/voice/c_ipphon/index.htm</a>

# Fejlfinding på telefonen

---

I dette afsnit beskrives det, hvordan du får adgang til oplysninger om Cisco IP-telefonen og telefonopkald, der hjælper systemadministratoren eller teknikeren med at diagnosticere problemer med telefonen. Oplysningerne i dette afsnit er kun nødvendige, hvis administratoren beder dig udføre én af handlingerne.

<b>Hvis du bliver bedt om at...</b>	<b>Skal du...</b>
Finde data om netværkskonfigurationen	Trykke på knappen <b>Menu</b> og vælge <b>Indstillinger &gt; Netværkskonfiguration</b> . Vælg det netværkskonfigurationspunkt, du vil have vist. Tryk på <b>Annuller</b> for at forlade denne menu.
Finde statusdata	Trykke på knappen <b>Menu</b> og vælge <b>Indstillinger &gt; Status</b> . Vælg det statuspunkt, du vil have vist: statusmeddelelser, netværksstatistik og firmwareversion for telefonen.
Finde oplysninger om telefonmodel	Trykke på knappen <b>Menu</b> og vælge <b>Indstillinger &gt; Modelinformation</b> . Brug knappen <b>Navigation</b> til at rulle gennem og få vist modelinformation for telefonen.



---

**Bemærk!** Systemadministratoren kan fjerne din adgang til menuen **Indstillinger**. Derfor kan du muligvis ikke få adgang til netværkskonfigurationsdata, statusdata eller modelinformation.

---



## Brug af værktøjet Kvalitetsrapporter

Systemadministratoren kan midlertidigt konfigurere Cisco IP-telefonen med værktøjet Kvalitetsrapporter for at finde årsagen til problemer med telefonopkald. Med værktøjet Kvalitetsrapporter kan du bruge tasten **VKR** til at sende oplysninger om problematiske telefonopkald til systemadministratoren. Afhængigt af, hvordan systemadministratoren har konfigureret værktøjet Kvalitetsrapporter for din telefon, kan du bruge programtasten **VKR** på én af de følgende to måder:

Hvis du vil...	Skal du...
Rapportere et problem med lyden på det aktuelle opkald hurtigt	Trykke på flere > <b>VKR</b> , mens du er i gang med et opkald. Telefonsystemet indsamler og logger lyddata for det aktuelle opkald og sender oplysningerne til systemadministratoren.
Rapportere et problem med telefonopkald	Trykke på flere > <b>VKR</b> . Vælg det problem, du vil rapportere, på listen over problemkategorier. Nogle problemkategorier omfatter en årsagskode, som du kan vælge for at få yderligere oplysninger om problemet.  Via telefonsystemet dirigeres disse oplysninger til systemadministratoren, som derefter kan diagnosticere problemet.

# Betingelser for Ciscos etårige begrænsede garanti på hardware

---

Der gælder specielle betingelser for din hardwaregaranti og de forskellige tjenester, du kan benytte dig af under garantiperioden. Din formelle garantierklæring, herunder de garantier og licensaftaler, der gælder for Cisco-softwaren, findes på Cisco.com. Benyt følgende fremgangsmåde for at få adgang til og hente *Ciscos informationspakke* og garantien og licensaftalerne fra Cisco.com.

1. Åbn browseren, og gå til denne webside:

[http://www.cisco.com/univercd/cc/td/doc/es\\_inpk/cetrans.htm](http://www.cisco.com/univercd/cc/td/doc/es_inpk/cetrans.htm)

Nu vises siden med garantier og licensaftaler.

2. Følg disse trin for at få vist *Ciscos informationspakke*:

- a. Klik på feltet **Information Packet Number**, og kontroller, at varenummeret 78-5235-03A0 er fremhævet.
- b. Vælg det sprog, du vil læse dokumentet på.
- c. Klik på **Go**.
- d. Nu vises siden med Ciscos begrænsede garanti og softwarelicens fra informationspakken.
- e. Læs dokumentet online, eller klik på ikonet **PDF** for at hente og udskrive dokumentet i PDF-format (Adobe Portable Document).



**Bemærk!** Du skal have installeret Adobe Acrobat Reader for at få vist og udskrive PDF-filer. Du kan hente Adobe Acrobat Reader fra Adobes websted: <http://www.adobe.com>

3. Følg disse trin for at læse oversatte og lokaliserede garantioplysninger om dit produkt:

- a. Indtast varenummeret i feltet Warranty Document Number:  
78-10747-01C0
- b. Vælg det sprog, du vil have vist dokumentet på.
- c. Klik på **Go**.  
Nu vises siden med Ciscos garanti.
- d. Læs dokumentet online, eller klik på ikonet **PDF** for at hente og udskrive dokumentet i PDF-format (Adobe Portable Document).

Du kan også få hjælp på Ciscos websted for service og support:

[http://www.cisco.com/public/Support\\_root.shtml](http://www.cisco.com/public/Support_root.shtml)

## Varighed af hardwaregaranti

Et (1) år

## Regler omkring erstatning, reparation og refundering af hardware

Cisco eller servicecenteret bestræber sig så vidt muligt på at sende en reservedel inden for ti (10) arbejdsdage efter modtagelsen af en RMA-anmodning (Return Materials Authorization). De faktiske leveringstider kan variere, afhængigt af kundens placering.

Cisco forbeholder sig retten til at refundere indkøbsprisen som en eneste garanti.

## Sådan får du et RMA-nummer

Kontakt det firma, hvor du har købt produktet. Hvis du har købt produktet direkte fra Cisco, skal du kontakte Ciscos salgsafdeling og en servicerepræsentant.

Angiv nedenstående oplysninger, og opbevar dem som reference.

Firma, produktet er købt hos	
Firmas telefonnummer	
Produktmodelnummer	
Produktserienummer	
Nummer på vedligeholdelseskontrakt	







**Hovedsæde**  
Cisco Systems, Inc.  
170 West Tasman Drive  
San Jose, CA 95134-1706  
USA  
www.cisco.com  
Tlf: +1 408 526-4000  
+1 800 553-NETS (6387)  
Fax: +1 408 526-4100

**Hovedkontor for Europa**  
Cisco Systems International BV  
Haarlerbergpark  
Haarlerbergweg 13-19  
1101 CH Amsterdam  
Holland  
www-europe.cisco.com  
Tlf: +31 0 20 357 1000  
Fax: +31 0 20 357 1100

**Hovedkontor for Nord-,  
Syd- og Centralamerika**  
Cisco Systems, Inc.  
170 West Tasman Drive  
San Jose, CA 95134-1706  
USA  
www.cisco.com  
Tlf: +1 408 526-7660  
Fax: +1 408 527-0883

**Hovedkontor for  
Asien/Stillehavsområdet**  
Cisco Systems, Inc.  
168 Robinson Road  
#28-01 Capital Tower  
Singapore 068912  
www.cisco.com  
Tlf: +65 6317 7777  
Fax: +65 6317 7799

Cisco Systems har over 200 kontorer i følgende lande. Adresser, telefonnumre og faxnumre findes på

**Ciscos websted på adressen [www.cisco.com/go/offices](http://www.cisco.com/go/offices)**

Argentina • Australien • Belgien • Brasilien • Bulgarien • Canada • Chile • Colombia • Costa Rica • Cypern • Danmark • Dubai • Filippinerne • Finland  
Frankrig • Grækenland • Holland • Hong Kong • Indien • Indonesien • Irland • Israel • Italien • Japan • Kina • Korea • Kroatien • Luxembourg • Malaysia  
Mexico • New Zealand • Norge • Peru • Polen • Portugal • Puerto Rico • Rumænien • Rusland • Saudi Arabien • Schweiz • Singapore • Slovakiet • Slovenien  
Skotland • Spanien • Storbritannien • Sverige • Sydafrika • Taiwan • Thailand • Tjekkiet • Tyrkiet • Tyskland • Ukraine • Ungarn • USA • Venezuela  
Vietnam • Zimbabwe • Østrig

Copyright © 2005 Cisco Systems, Inc. Alle rettigheder forbeholdes. CCSP, Cisco Square Bridge-logoet, Follow Me Browsing og StackWise er varemærker tilhørende Cisco Systems, Inc. Changing the Way We Work, Live, Play, and Learn og iQuick Study er tjenesteydelser tilhørende Cisco Systems, Inc., og Access Registrar, Aironet, ASIST, BPX, Catalyst, CCDA, CCDP, CCIE, CCIP, CCNA, CCNP, Cisco, Cisco Certified Internetwork Expert-logoet, Cisco IOS, Cisco Press, Cisco Systems, Cisco Systems Capital, Cisco Systems-logoet, Cisco Unity, Empowering the Internet Generation, Enterprise/Solver, EtherChannel, EtherFast, EtherSwitch, Fast Step, FormShare, GigaDrive, GigaStack, HomeLink, Internet Quotient, IOS, IP/TV, iQ Expertise, iQ-logoet, iQ Net Readiness Scorecard, LightStream, Linksys, MeetingPlace, MGX, Networkers-logoet, Networking Academy, Network Registrar, *Packet*, PIX, Post-Routing, Pre-Routing, ProConnect, RateMUX, ScriptShare, SlideCast, SMARTnet, StrataView Plus, SwitchProbe, TeleRouter, The Fastest Way to Increase Your Internet Quotient, TransPath og VCO er registrerede varemærker tilhørende Cisco Systems, Inc. og/eller dets associerede eller tilknyttede virksomheder i USA og visse andre lande.

Alle andre varemærker, der er nævnt i dette dokument eller på websiden, tilhører deres respektive ejere. Brugen af ordet "partner" angiver ikke et kompagniskab mellem Cisco og andre virksomheder. (0501R)